

Chargement d'une thermoformeuse avec des produits nus et très fragiles, sensibles aux bactéries

Dépose des
produits par lot
de trois dans la
thermoformeuse

Cadence : 150
produits / minute
soit
9000 produits /
heure

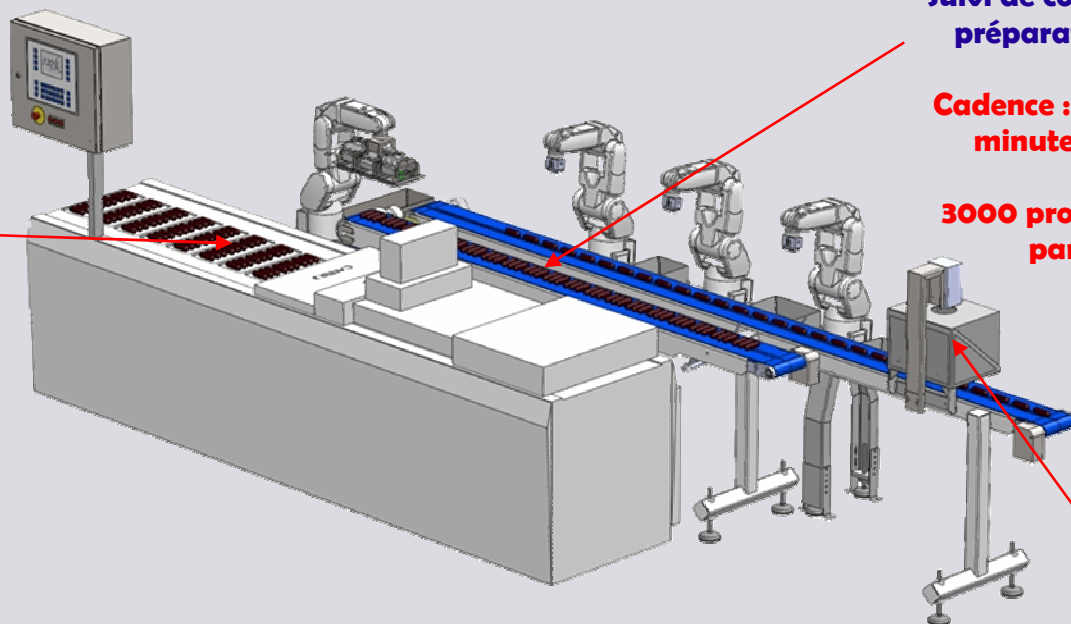

Prise des produits en
suivi de convoyeur pour
préparation des lots

Cadence : 50 produits/
minute par robot
soit
3000 produits / heure
par robot

Reconnaissance
des produits
par vision



Gestion bactériologique
Désinfection périodique programmée du préhenseur
et/ou du circuit de vide si nécessaire

Groupe **ATI**

AXYS – 10 rue des alizés BP 52 - 14790 VERNON

Tél.: (33) 02 31 26 27 40 – Fax. (33) 02 31 26 67 43

www.axys-robotique.fr info@axys-robotique.fr

SARL au capital de 60 000 € - Siret : 499 083 640 00015 - Code APE 2899B